

**BANDE DE TAPIS MAGIQUE SUN KID
SKD18 - 2013 -TGV**



**LISTE DE CONTRÔLE QUOTIDIENNE PENDANT
100 JOURS D'OPÉRATION**

SAISON FONCTIONNANTE

PROPRIÉTAIRE:

SunKid GmbH
A - 6460 Imst/Tirol
Tel (+43) 05412.68131
Fax (+43) 05412.68132
e-mail: office@sunkid.at
Website: www.sunkid.at
UID-Nr: ATU42030100

TYPE: LENGTH: LONGUEUR:

ANNÉE DE
FABRICATION:

SI PROBLÈMES - CONTACT:

TRAVAUX D'ENTRETIEN HEBDOMADAIRES:

(Tous les 7 jours, lorsque l'installation n'est pas en service)

- Nettoyer avec soin la neige et la glace accumulées sous la courroie et sur les côtés.
- Contrôle du dispositif de serrage lors du changement de direction – contrôler la tension de la chaîne – si formation d'un toit après l'entraînement – resserrer la chaîne. Il est possible d'obtenir une tension de la chaîne plus importante en remplaçant la console sur laquelle les caoutchoucs de serrage sont fixés. Contrôler si ces derniers sont endommagés. Les caoutchoucs de serrage ne doivent pas présenter de fissures.
- Veiller à la marche silencieuse, contrôler la présence de traces d'usure et de zones de friction, vérifier les boulons desserrés. Contrôler le guidage forcé des chaînes lors du retour.

On	Date	Accompli près:
Les problèmes ont entré en contact aux contrôles		

La durée de quotidien "ABC"-vérifient:
Personne à charge sur la longueur de la Bande : 3 - 5 minutes. Changement d'huile annuel d'entretien et de vitesse : voir le manuel

VÉRIFICATION QUOTIDIENNE AVANT LA MISE EN SERVICE

TEST ABC

A 1) Test du volet de commutation (en mode de fonctionnement 1,2 m/s)

Vérifiez avec l'auriculaire que le volet de commutation fonctionne. Celui-ci doit se déclencher lorsque l'inters-tice atteint 20 mm au maximum. Marche en inertie : 80 cm maximum.

À partir d'une ouverture d'environ 60 mm, le deuxième volet doit se déverrouiller puis libérer toute l'ouverture (50 cm minimum). Marche en inertie : 45 cm maximum. Il doit, dans la mesure du possible, être étroitement plaqué pendant la marche et ne pas être givré.

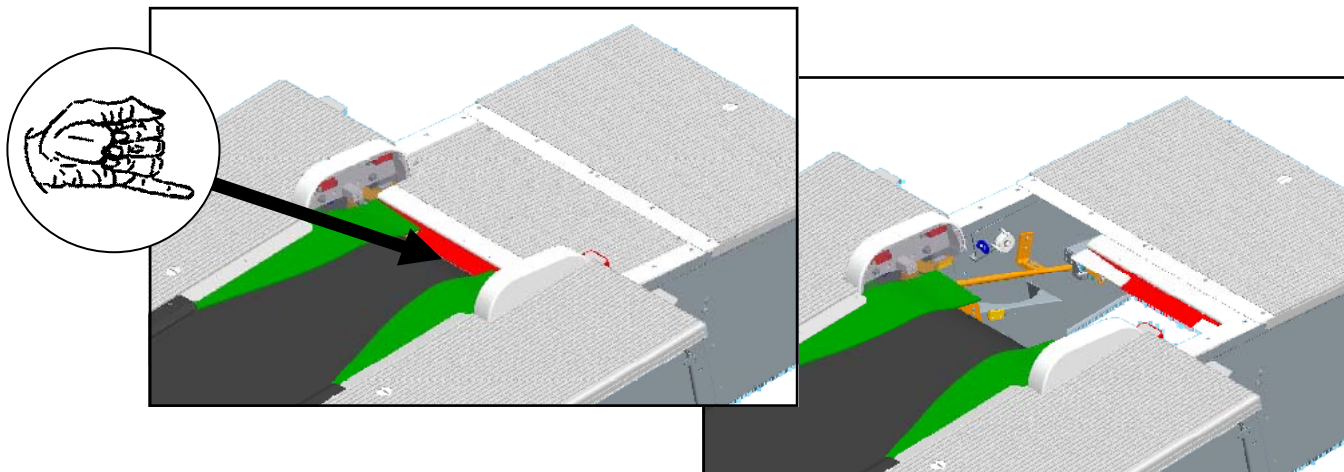
**2) Test du volet de commutation (en fonctionnement à 0,7m/s)**

Vérifiez avec l'auriculaire que le volet de commutation fonctionne. Celui-ci doit se déclencher lorsque l'inters-tice atteint 20 mm au maximum et provoquer une ouverture maximale de 60 mm.

Marche en inertie : 20 cm maximum.

En cours de fonctionnement dans le mode 0,7 m/s, déverrouiller si nécessaire le deuxième volet avec la poi-

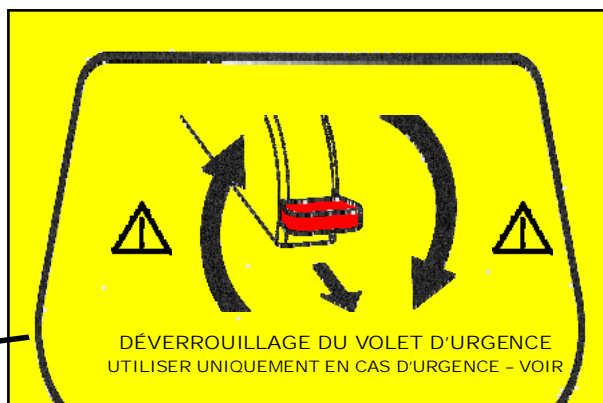
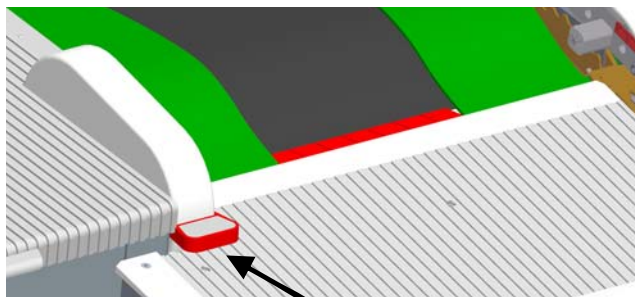
**3) Plage de réglage de sécurité mécanique pour les modes de fonctionnement 0,7 - 1,2 m/s**

Retirez la goupille (1) et déplacez la tige du levier (2) du côté souhaité.

- À gauche mode de fonctionnement 0,7 m/s - À droite mode de fonctionnement 1,2 m/s

Une fois le réglage terminé, remettez la goupille dans la position choisie.

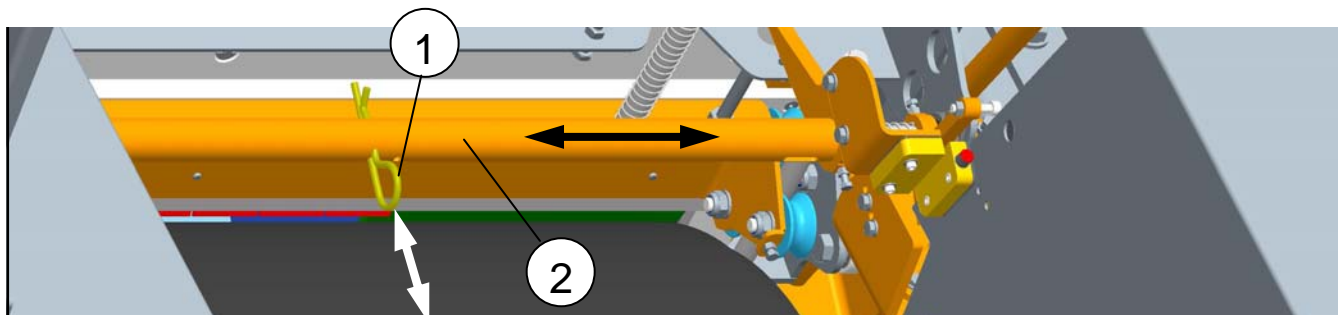
**4) Test de l'arrêt d'urgence:**

Testez le fonctionnement de la totalité des dispositifs d'arrêt. Le tapis roulant doit immédiatement s'immobiliser !

VÉRIFICATION QUOTIDIENNE AVANT LA MISE EN SERVICE

TEST ABC

A 1) Test du volet de commutation (en mode de fonctionnement 1,2 m/s)

Vérifiez avec l'auriculaire que le volet de commutation fonctionne. Celui-ci doit se déclencher lorsque l'interstice atteint 20 mm au maximum. Marche en inertie : 80 cm maximum.

À partir d'une ouverture d'environ 60 mm, le deuxième volet doit se déverrouiller puis libérer toute l'ouverture (50 cm minimum). Marche en inertie : 45 cm maximum. Il doit, dans la mesure du possible, être étroitement plaqué pendant la marche et ne pas être givré.

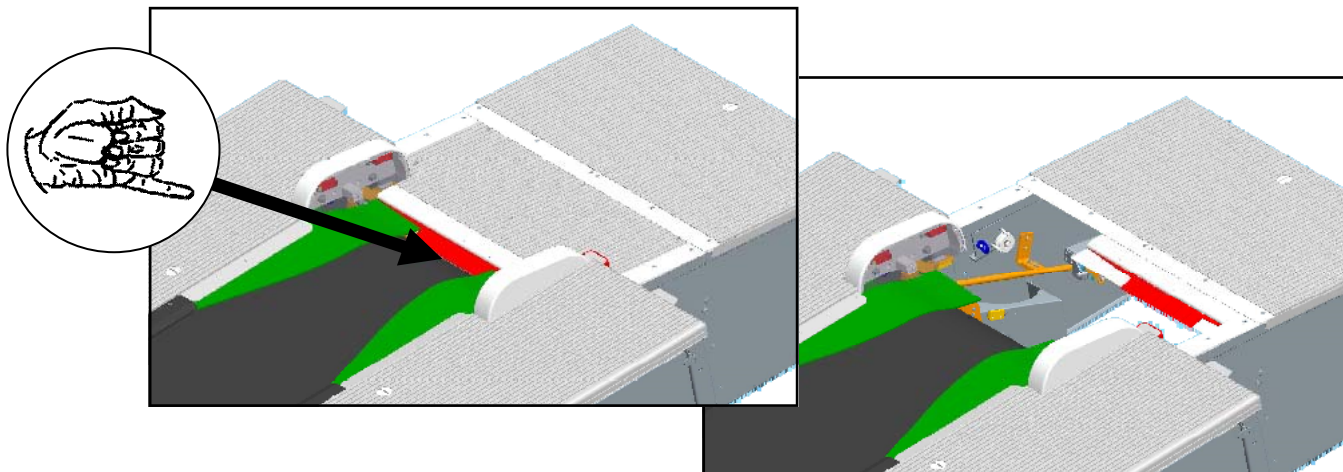
**2) Test du volet de commutation (en fonctionnement à 0,7m/s)**

Vérifiez avec l'auriculaire que le volet de commutation fonctionne. Celui-ci doit se déclencher lorsque l'interstice atteint 20 mm au maximum et provoquer une ouverture maximale de 60 mm.

Marche en inertie : 20 cm maximum.

En cours de fonctionnement dans le mode 0,7 m/s, déverrouiller si nécessaire le deuxième volet avec la poignée de secours indiquée.

DÉVERROUILLAGE DU VOLET D'URGENCE

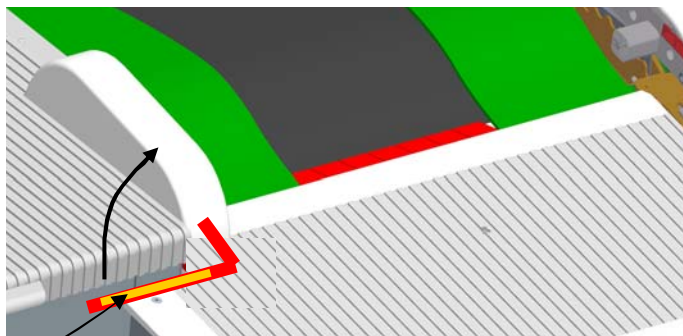
**3) Plage de réglage de sécurité mécanique pour les modes de fonctionnement 0,7 - 1,2 m/s**

Retirez la goupille (1) et déplacez la tige du levier (2) du côté souhaité.

- À gauche mode de fonctionnement 0,7 m/s - À droite mode de fonctionnement 1,2 m/s

Une fois le réglage terminé, remettez la goupille dans la position choisie.

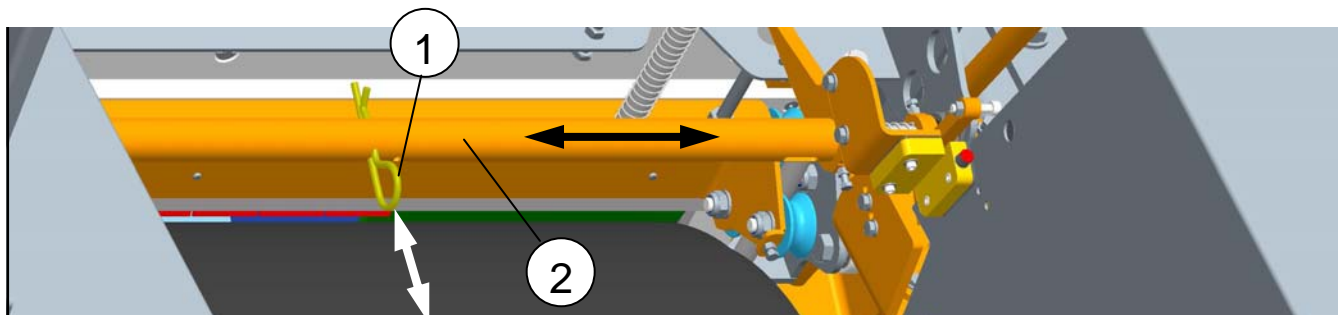
**4) Test de l'arrêt d'urgence:**

Testez le fonctionnement de la totalité des dispositifs d'arrêt. Le tapis roulant doit immédiatement s'immobiliser !

VÉRIFICATION QUOTIDIENNE AVANT LA MISE EN SERVICE

5) Test du filet de sécurité

Contrôler si le filet de sécurité installé sous le périmètre du volet de commutation (rembourrage de protection) présente des défauts visibles (dégradations par exemple). Si des défauts sont décelés sur le filet, voire sur le système de fixation utilisé, ou encore s'il a été abîmé par la chute d'une personne ou d'un objet, il est nécessaire de procéder à un examen très minutieux.

Veiller à ce qu'aucun corps étranger ne soit accroché dans le filet.

Pour des raisons de vieillissement, remplacer le filet et sa fixation tous les 3 ans!

Si aucune fosse n'est prévue, l'installation d'un filet de sécurité est inutile.

5) Contrôle du rembourrage de protection

Le rembourrage de protection placé sous le périmètre du volet de commutation doit

- se trouver horizontalement à moins de 40 cm du volet de commutation,
- être fixé au moins d'un côté pour éviter d'être tiré ou entraîné par le tapis roulant,
- être dégagé de toute accumulation de saletés ou de neige et ne pas entraver le fonctionnement et les mouvements du volet de commutation ou avoir une influence négative sur celui-ci

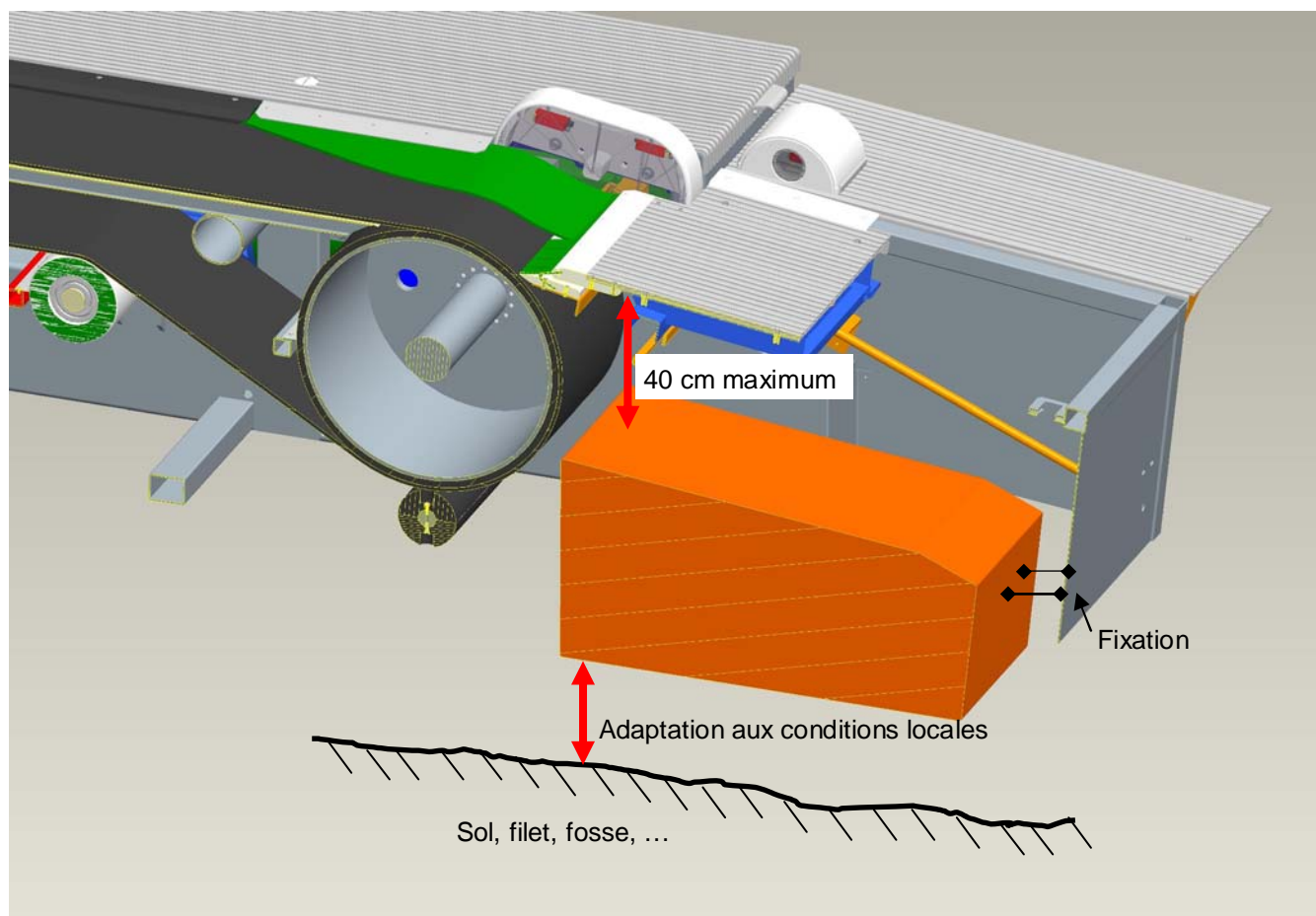
**6) Contrôle de la survitesse**

Le dispositif de contrôle de la vitesse maximum doit mettre l'installation hors circuit dès un dépassement de 110% de la vitesse nominale.

VÉRIFICATION QUOTIDIENNE AVANT LA MISE EN SERVICE

B • Test de la surface du tapis

- Lui faire faire un tour complet. Le tapis doit former une surface fermée.
- Vérifier qu'il se déroule sans accrocs ni défaillances et de manière centrée.
- Vérifier que le scellement de la bande n'est pas endommagé. Le joint de colle doit être propre et continu ; sur les bords notamment, la colle ne doit se détacher en aucun endroit.
- Contrôle de l'espace libre latéral avec une largeur totale minimale de 2m au dessus de la surface du tapis. Cet espace libre doit être centré de manière symétrique à l'axe du tapis.
- La jonction avec la surface enneigée dans la zone d'entrée et de sortie ne doit comporter aucun orifice ni aucun interstice et doit présenter une légère inclinaison.
- Enlever toutes les saletés accumulées sous l'entrée de la bande et la station de retour si nécessaire.
- La bande ne doit pas être givrée ; cela pourrait provoquer une chute en arrière des passagers.
- Toutes les protections doivent se trouver dans la position adéquate.
- Contrôler les points d'appui du tapis roulant. La structure ne doit pas se balancer ni être instable au moment d'entrer. L'installation doit être déconnectée lorsque la construction est glissante ou inclinée transversalement et qu'elle n'est plus stable.

C • Test de la barrière photoélectrique « œil du tapis magique »

- Occulter la source de lumière pendant plus de deux secondes → Le tapis doit s'immobiliser.
Tester les deux barrières photoélectriques séparément.

MESURES

Lorsque des dispositifs de sécurité ne fonctionnent pas ou que la surface de la bande est endommagée, **stopper immédiatement l'installation** et la faire réparer par un personnel qualifié. En cas de désactivation temporaire de la barrière photoélectrique, la zone d'entrée doit faire l'objet d'une surveillance directe et il doit être garanti qu'en cas de chute, l'installation sera mise à l'arrêt dans les plus brefs délais.

En cas de conditions extrêmes (vent fort avec accumulation de sable sur le tapis par exemple), ce contrôle doit être effectué plus souvent, voire même toutes les heures dans certaines circonstances. En situation extrême, une surveillance et un entretien permanents de la zone de sortie et d'accès sont nécessaires.

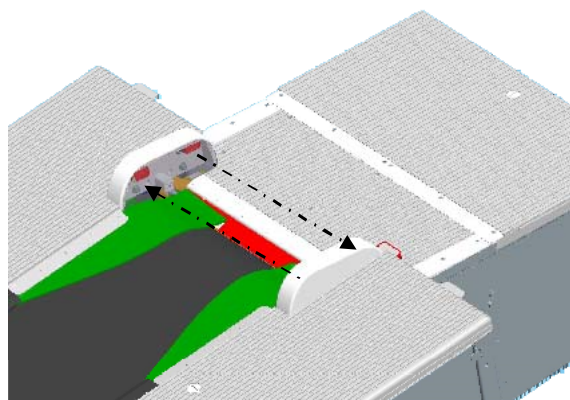
**LISTE DE CONTRÔLE : (Mode de fonctionnement 1,2 m/s)**

1. Lorsque le volet de commutation est enclenché, la bande doit s'arrêter après avoir parcouru une distance maximum de 20 mm.
2. Le deuxième volet doit s'ouvrir de 50 cm dès que l'interstice atteint un maximum de 60 mm.
3. L'interstice entre la courroie de convoyage et la protection doit être de 6 mm au maximum et de 1 mm au minimum.
4. Contrôler le fonctionnement de tous les boutons d'arrêt d'activité et d'urgence.
5. Contrôler la surface totale de la bande – elle ne doit pas être endommagée.
6. Les extrémités de la jarrettière doivent être recourbées à angle droit dans le sens contraire au mouvement de l'installation et ne doivent pas dépasser la largeur des bords du tapis roulant.
7. Si la barrière photoélectrique est occultée, le tapis roulant doit s'arrêter après 2 secondes.

LISTE DE CONTRÔLE : (Mode de fonctionnement 0,7 m/s)

1. Lorsque le volet de commutation est enclenché, la bande doit s'arrêter après avoir parcouru une distance maximum de 20 mm.
2. Ouverture du volet de commutation : 60 mm.
3. Actionner la poignée de secours et ouvrir le deuxième clapet à 50 cm.
4. L'interstice entre la courroie de convoyage et la protection doit être de 6 mm au maximum et de 1 mm au minimum.
5. Contrôler le fonctionnement de tous les boutons d'arrêt d'activité et d'urgence.
6. Contrôler la surface totale de la bande – elle ne doit pas être endommagée.
7. Les extrémités de la jarrettière doivent être recourbées à angle droit dans le sens contraire au mouvement de l'installation et ne doivent pas dépasser la largeur des bords du tapis roulant.
8. Si la barrière photoélectrique est occultée, le tapis roulant doit s'arrêter après 3 secondes.
9. Le dispositif de contrôle de la survitesse doit stopper l'installation dès que la vitesse maximale est dépassée.

Si approuvé ✓	Avant utilisation			Avant l'opération d'après-midi (après 3 h)			C*Option Barriere lumineuse	Si approuvé ✓	Avant utilisation			Avant l'opération d'après-midi (après 3 h)			C* Option Barriere lumineuse			
	Date	A	B	C*	A	B	C*		Signature Nommée d'Appareil de contrôle	Date	A	B	C*	A	B	C*	Signature Nommée d'Appareil de contrôle	

Problèmes:
Date:

